



the sports factory

Sportgeräte 2000 GmbH  
Schinkelstraße 15  
31137 Hildesheim

# Montageanleitung Mounting instruction

## M-00011



Für Ballfangzaun  
For back stop fence

### **Hinweis!**

Bevor Sie mit der Montage beginnen, prüfen Sie die Sendung auf Vollständigkeit und Unversehrtheit. Reklamationen sind aus versicherungs-technischen Gründen nur innerhalb von 24 h ab Lieferzeitpunkt möglich.

### **Note!**

Before you start assembly, you must verify all parts are pre-sent and undamaged. For warranty purposes, you must notify your retailer within 24 hours if parts are missing or damaged.

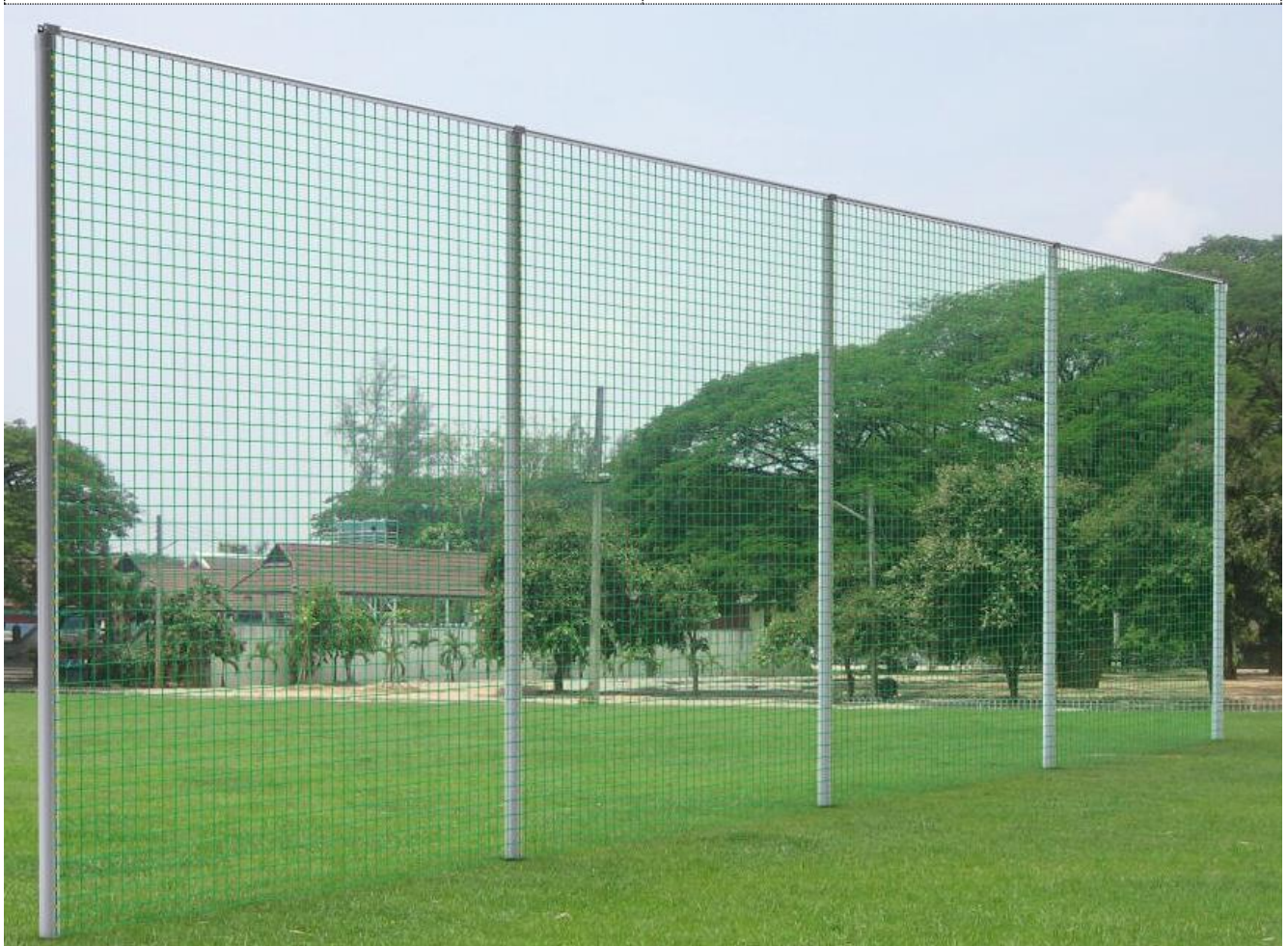







Detaillierte Montageanleitung  
über den untenstehenden  
Pfad oder dem QR-Code zu finden

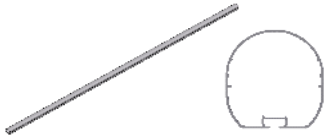

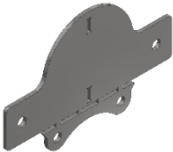
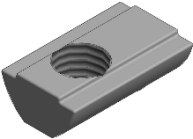
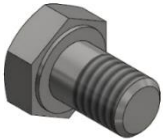

Detailed mounting instructions  
over the below  
path or the QR code



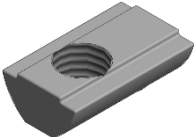
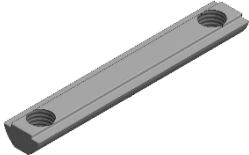

[www.helo-sports.de/fileadmin/Download-Montageanleitung/M-00011.pdf](http://www.helo-sports.de/fileadmin/Download-Montageanleitung/M-00011.pdf)

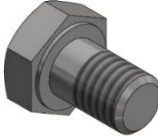
**Zubehör für 1:**  
**Accessories for 1:**



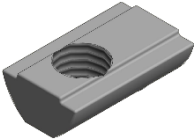

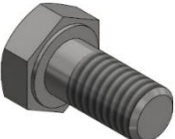
Pos.Nr. Pos.No.	Teil Part	Stck. Pcs.	Bezeichnung Description	Artikel-Nr. Item-No.	Anmerkung Comment
1		Je nach Bestellung Depending on the order	Pfosten Post		Pfostenlänge je nach Bestellung Post length depending on the order
2		1 je Pfosten 1 per Post	Quertraversenhalter: Pfostenbefestigung Traverse holder: Post fixing	K-01556	
3		1 je Pfosten 1 per Post	Quertraversenhalter: Querblech Traverse holder: Cross plate	K-01558	
4		1 je Pfosten 1 per Post	Quertraversenhalter: Abdeckblech Traverse holder: Cover plates	K-01557	
5		1 je Pfosten 1 per Post	Nutenstein M8 Slot nut M8	K-00252	
6		1 je Pfosten 1 per Post	Sechskantschraube DIN 933 - M8x12 Hexagon screw DIN 933 - M8x12	K-02037	

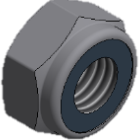
Pos.Nr. Pos.No.	Teil Part	Stck. Pcs.	Bezeichnung Description	Artikel-Nr. Item-No.	Anmerkung Comment
7		1 je Pfosten 1 per Post	Unterlegscheibe DIN 125 - M8 Washer DIN 125 - M8	K-02188	
8		1 je Pfosten 1 per Post	Stahlprofile zur Pfostenversteifung Ø88,9x2,9 Steel profile for post stiffening Ø88,9x2,9		* Ab 5m Pfostenlänge * From 5m Post length
9		3 je Stahlprofil 3 per Steel profile	Bohrschraube mit Innensechskant 4,8x38 Drilling screw with hexagon socket 4,8x38	K-02546	
10		1 je Pfosten 1 per Post	Ringschraube DIN 580 - M8 Ring screw DIN 580 - M8	K-02779	
11		1 je Pfosten 1 per Post	Nutenstein M8 Slot nut M8	K-00252	
12		2	Nutenstein doppelt M8 Slot nut double M8	K-00246	





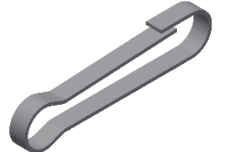

Pos.Nr. Pos.No.	Teil Part	Stck. Pcs.	Bezeichnung Description	Artikel-Nr. Item-No.	Anmerkung Comment
13		2 je Ringschraube  2 per ring screw	Unterlegscheibe DIN 9021 - M8 Washer DIN 9021 - M8	K-02153	
14		2	Unterlegscheibe DIN 125 - M8 Washer DIN 125 - M8	K-02188	
15		2	Sechskantschraube DIN 933 - M8x12 Hexagon screw DIN 933 - M8x12	K-02037	
16		1 *	Schrägstütze mit Laschen Slanting supports with straps		* Optional Bestellbar * Optional available
17		1 *	Schrägstütze ohne Laschen Slanting supports without straps		* Optional Bestellbar * Optional available
18		2 je Schrägstütze  2 per Slanting support	Bohrschraube mit Innensechskant 4,8x32 Drilling screw with hexagon socket 4,8x32	K-01362	Zubehör Schrägstütze Accessories Slanting support

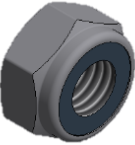
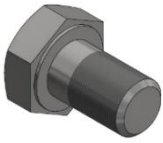
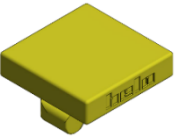
Pos.Nr. Pos.No.	Teil Part	Stck. Pcs.	Bezeichnung Description	Artikel-Nr. Item-No.	Anmerkung Comment
19		4 je Schrägstütze 4 per Slanting support	Nutenstein M8 Slot nut M8	K-00252	Zubehör Schrägstütze Accessories Slanting support
20		2 je Schrägstütze 2 per Slanting support	Verbinder Connector	K-00817	Zubehör Schrägstütze Accessories Slanting support
21		4 je Schrägstütz 4 per Slanting support	Sechskantschraube DIN 933 - M8x16 Hexagon screw DIN 933 - M8x16	K-02038	Zubehör Schrägstütze Accessories Slanting support
22		2 je Schrägstütze 2 per Slanting support	Sechskantschraube DIN931 - M10x60 Hexagon screw DIN 931 - M10x60	K-02013	Zubehör Schrägstütze Accessories Slanting support
23		4 je Schrägstütze 4 per Slanting support	Unterlegscheibe DIN125 - M10 Washer DIN 125 - M10	K-02189	Zubehör Schrägstütze Accessories Slanting support
24		2 je Schrägstütze 2 per Slanting support	Sechskantmutter DIN 985 - M10 Hexagon nut DIN985 - M10	K-02073	Zubehör Schrägstütze Accessories Slanting support

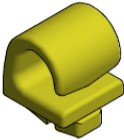

Pos.Nr. Pos.No.	Teil Part	Stck. Pcs.	Bezeichnung Description	Artikel-Nr. Item-No.	Anmerkung Comment
25		*1	Stahlseil Steel rope		*Ein weiteres Optional bestellbar *One more Optional available
26		2 je 25m Seil 2 per 25m rope	Seilkausche Thimble	B01435	Zubehör Spannseil Accessories tensioning rope
27		4 je 25m Seil 4 per 25m rope	Seilklemme Clamp	B01437	Zubehör Spannseil Accessories tensioning rope
28		1 je 25m Seil 1 per 25m rope	Seilspanner Rope tensioner	B01431	Zubehör Spannseil Accessories tensioning rope
29		2 je 25m Seil & je Pfosten 2 pro 25m rope & per post	Karabinerhaken Carabiner hook	B01436	Zubehör Spannseil Accessories tensioning rope
30			Karabinerhaken Carabiner hook	B01440	Zubehör oberes Spannseil (Siehe Seite 16) Accessories upper tensioning rope (see page 16)

Pos.Nr. Pos.No.	Teil Part	Stck. Pcs.	Bezeichnung Description	Artikel-Nr. Item-No.	Anmerkung Comment
31		Je nach Pfosten per Post	Traverse Traverse		Optional bestellbar Optional available
32		2 je Traverse 2 per traverse	Sechskantmutter DIN 985 - M10 Hexagon nut DIN985 - M10	K-02073	Zubehör Traverse Accessories traverse
33		2 je Traverse 2 per traverse	Sechskantschraube DIN 933 - M10x20 Hexagon screw DIN 933 - M10x20	K-02039	Zubehör Traverse Accessories traverse
34		2 je Traverse 2 per traverse	Unterlegscheibe DIN 125 - M10 Washer DIN 125 - M10	K-02189	Zubehör Traverse Accessories traverse
35		Je nach Bestellung Depending on the order	Netz Net		
36		Je nach Netz Depending of net	Netzhalter Net holder	5-00-002	

Pos.Nr. Pos.No.	Teil Part	Stck. Pcs.	Bezeichnung Description	Artikel-Nr. Item-No.	Anmerkung Comment
37		Je nach Netz Depending of net	Netzhalter Net holder	5-00-006	
38		1 je Pfosten 1 per Post	Bodenhülse Ground sleeve	5-02-004	Einstecktiefe 500mm Insertion depth 500mm
39		1	Pfostenmusterstück ca. 1,5m Post sample item approx. 1,5m	K-01683	Ausrichthilfe für die Boden- hülsen beim Einbetonieren Alignment aid for the ground sleeves during concreting
40		1	Netzhakenschlüssel Net hook wrench		
41		1	Aufbauplan / Kurzanleitung Set-up plan / short guide		Siehe Seite 19 See side 19
42		1	Fundamentplan M-00062 Foundation plan M-00062		Siehe Seite 20 See side 20



Pos.Nr. Pos.No.	Teil Part	Stck. Pcs.	Bezeichnung Description	Artikel-Nr. Item-No.	Anmerkung Comment

Pos.Nr. Pos.No.	Teil Part	Stck. Pcs.	Bezeichnung Description	Artikel-Nr. Item-No.	Anmerkung Comment

**Benötigte Hilfsmittel:  
Required tool:**

Pos.Nr. Pos.No.	Bezeichnung Description		Anmerkung Comment
1	Schaufel Shovel		
2	Wasserwaage Spirit level		
3	Beton C20/25 Concrete C20/25		Menge nach Fundamentgröße Amount according to the size of the foundation
4	Schraubenschlüssel SW 13mm Wrench AF 13mm		
5	Schraubenschlüssel SW 17mm Wrench AF 17mm		
6	Schraubenschlüssel SW 19mm Wrench AF 19mm		
7	Hebebühne / Steiger Hydraulic ramps		
8	Bolzenschneider Bolt cutter		
9	Akkuschrauber mit Steckschlüssel Cordless screwdriver with socket wrench		
10	Sicherheitshandschuh Safety gloves		Schnittgefahr an den Profilen Danger of cutting on the profile
11	Sicherheitsschuhe Safety shoes		

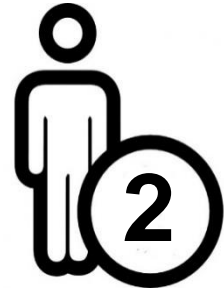

## Arbeitsschritte zur Montage

## Working steps to assembly

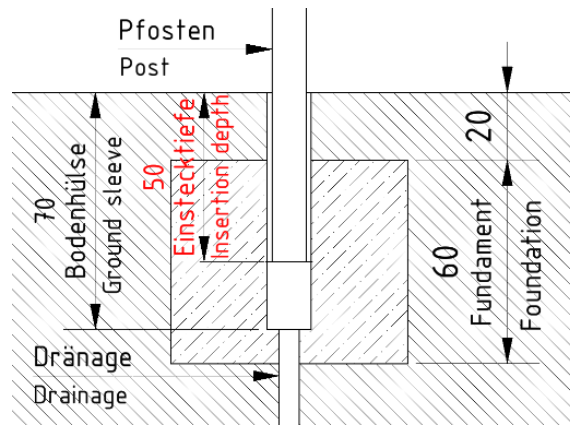

Fundamente aus Beton C20/25.  
Fundamentgröße siehe Seite: 20.  
Die Profilnut zeigt zum Spielfeld. Beim Gießen der Fundamente Dränage zur Entwässerung der Bodenhülsen einbauen! z.B. ein Stück Rohr

Foundations of concrete C20 / 25.  
For the foundation size see page: 20.  
The profile groove points to the field. When pouring the foundations install a drainage for dewatering the ground sleeves! E.g., a piece of round tube.

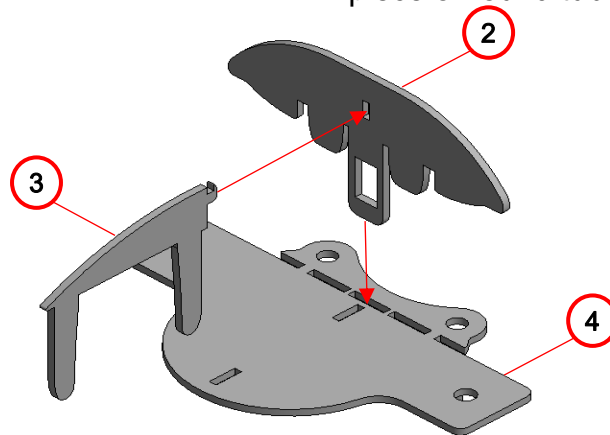

1. Stecken Sie den kleinen Haken des Querblechs (3) in den dafür vorgesehenen Ausschnitt der Pfostenbefestigung (2) und schieben Sie beides gemeinsam in die Öffnungen des Abdeckblechs (4).

1. Insert the small hook of the cross plate (3) into the recess provided from the post mounting (2) and slide both together into the openings of the cover plate (4).

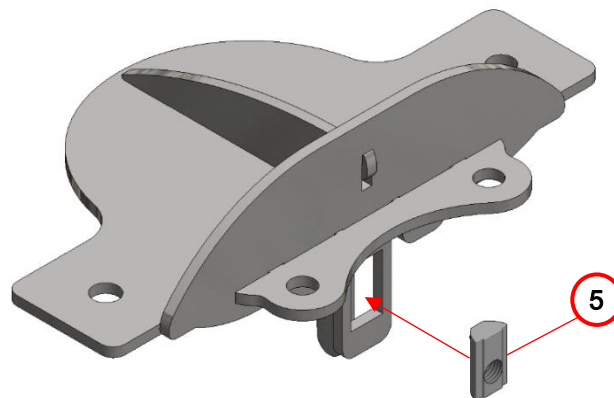

2. Platzieren Sie den Nutenstein M8 (5) in die Öffnung der Pfostenbefestigung.

2. Placed the slot nut M8 (5) into the opening of the post fitting.

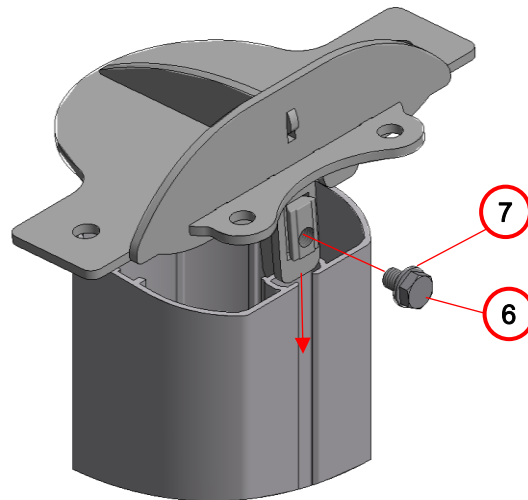

- 3.** Schieben Sie den fertigen Pfosten-  
deckel und den darin liegenden  
Nutenstein M8 (5) in die Nut des  
Pfostens.  
Schrauben Sie die Sechskant-schraube  
M8x12 (6) mit der Unterlegscheibe M8  
(7) in den Nutstein M8 (5).  
Ziehen Sie die Schraube so fest an,  
dass der Deckel nicht mehr vom  
Pfosten abnehmbar ist.

- 3.** Slide the finished post cover and the  
slot nut M8 (5) located in it into the  
groove of the post.  
Screw the hexagon screw M8x12 (6)  
with the washer M8 (7) into the slot nut  
M8 (8).  
Tighten the screw so that the cover is  
no longer removable from the post.

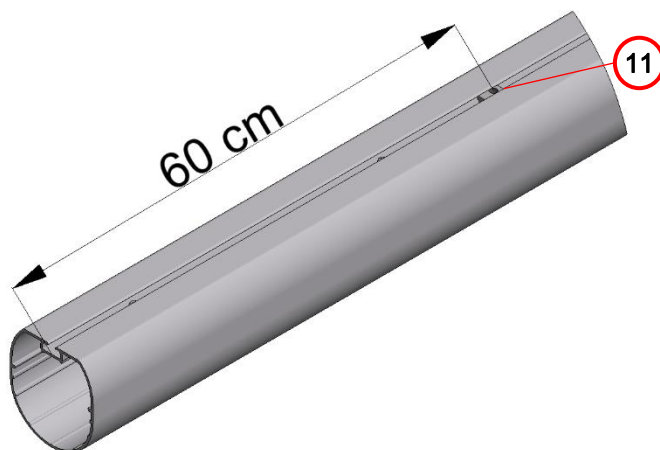

- 4.** Zur Vorbereitung des Arbeitsschritts 12  
unten in die Profilvernut des Pfostens (1)  
einen Nutstein M8 (11) einschieben.  
**5.** In zwei Pfosten jedoch den Nutstein  
doppelt M8 (12) einschieben.

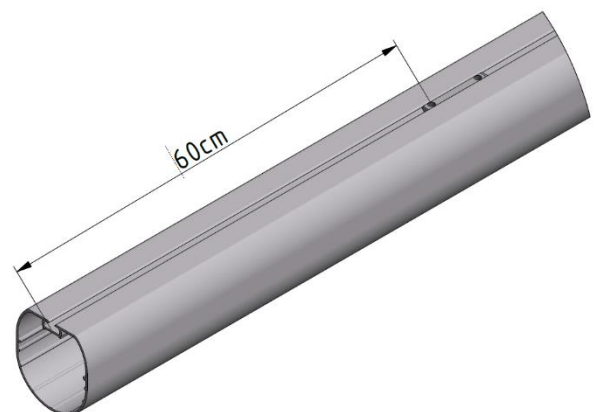

- 4.** Preparing the work step 12 below in the  
groove of the post (1) insert a slot nut  
M8 (11).  
**5.** Insert in two post the slot nut double M8  
(12).

**Hinweis:** Diese zwei Pfosten sind  
Anfangs- und Endpfosten der  
Ballfanganlage.

**Note:** These two posts are the start and  
end post of the ball catcher.



- 6.** An jedem Pfosten eine Ringschraube M8 (10) mit zwei Unterlegscheiben M8 (13) ca. 60 cm von der Unterkante vorläufig fixieren.



- 6.** On each post fix provisionally a ring screw M8 (10) with two washers M8 (13) about 60 cm from the bottom edge.



- 7.** Am Anfangs- und Endpfosten eine Ringschraube M8 (10) mit zwei Unterlegscheiben M8 (13) ca. 60 cm von der Unterkante und eine Sechskantschraube M8x12 (15) mit einer Unterlegscheibe M8 (14) vorläufig fixieren.



- 7.** At the start and the end post fix provisionally a ring screw M8 (10) with two washers about 60 cm from the bottom edge and a hexagon screw M8x12 (15) with a washer M8 (14).



Ab einer Pfostenhöhe über Boden von 5m:

At a post height above ground from 5m:

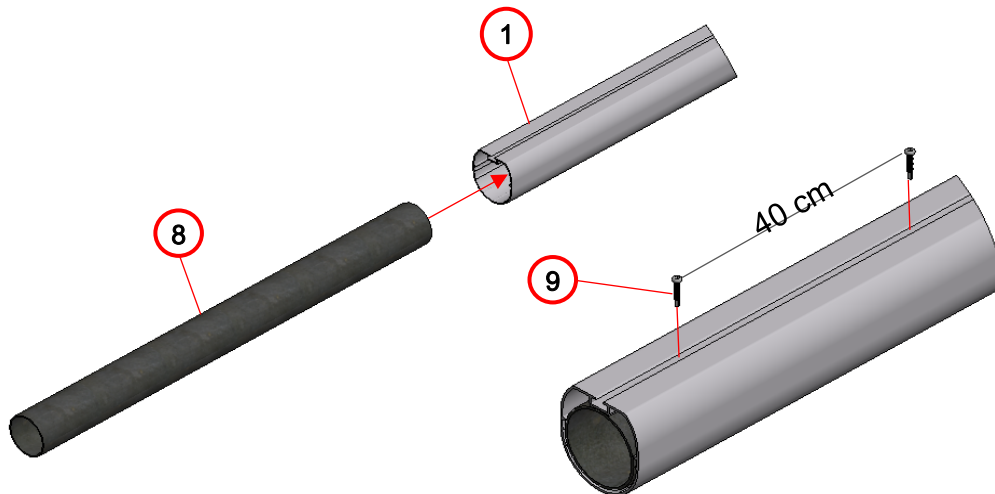

- 8.** Das Stahlprofil (8) in den Pfosten bündig einschieben. Mit 3 Bohrschrauben (9) im Abstand von ca. 40cm in der Pfostennut fixieren, so dass der Schraubenkopf in der Nut verschwindet.
- 9.** Die Pfosten (1) in die Bodenhülsen einstellen:  
Die Profilvernut zeigt zum Spielfeld!  
Wir empfehlen die Pfosten (1) mit mindestens zwei Personen aufzustellen.

- 8.** The steel profile (8) flush in the post's insertion. With 3 self-drilling screws (9) at a distance of 40cm fix in the profile groove, so that the screw head disappears in the groove.
- 9.** Set the posts (1) into ground sleeves:  
The profile groove points to the field!  
We recommend to put up the posts (1) with a minimum of two persons.

**Hinweis:** Die Schritte 10 bis 12 erklären die Montage der Schrägstütze.

**Note:** Steps 10 to 12 explain the installation of the slanting support.

Diese ist optional bestellbar!!

This is optional!

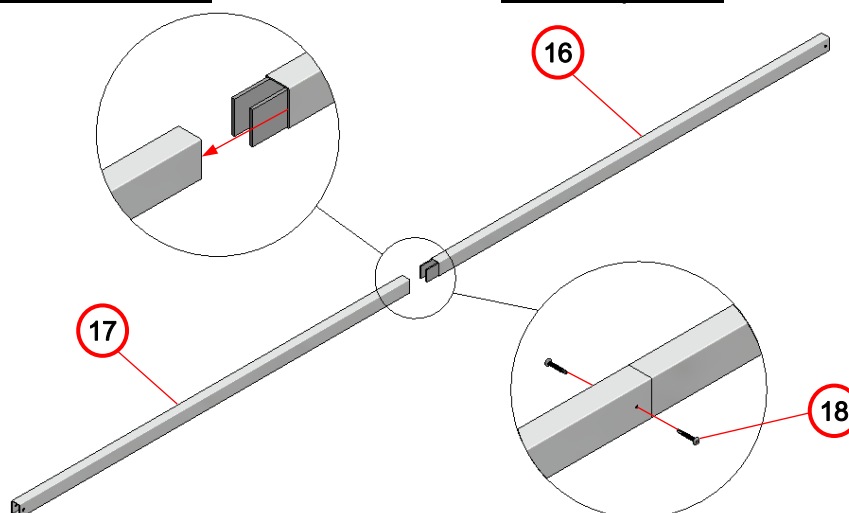

- 10.** Die in 2 Teilen gelieferten Schrägstützen (16/17) stecken Sie mit den angeschweißten Laschen zusammen und sichern Sie die Verbindung mit 2 Bohrschrauben (18).

- 10.** The slanting supports (16/17) supplied in 2 parts are connected with the welded-on straps and secure the connection with 2 drill screws (18).

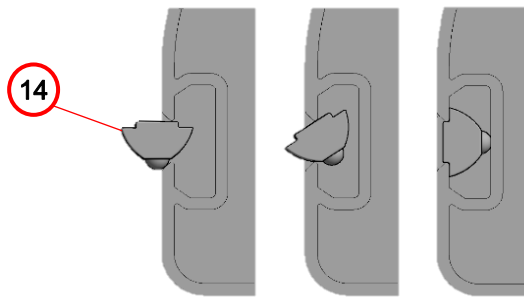

**11.** Drücken Sie je zwei Nutensteine M8 (19) oben in den äußersten Pfosten und unten in den zweiten Pfosten von außen.

**11.** Press two slot nut M8 (19) above in the outermost post and below in the second post from the outside.

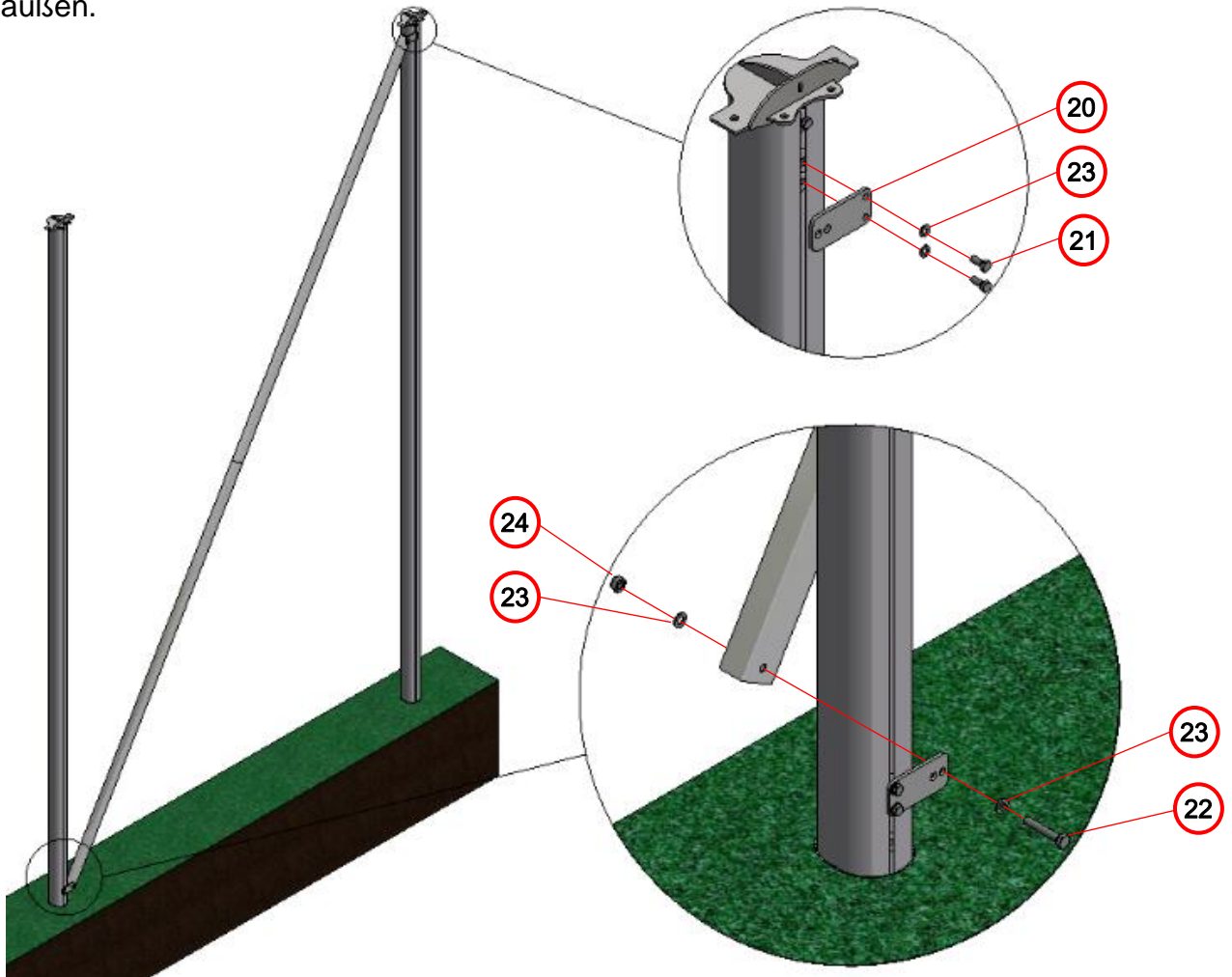

**12.** Die Verbinder schrauben Sie mit je zwei Sechskantschrauben M8x16 (21) über die Nutensteine M8 (19) an den Pfosten fest. Die Schrägstützen montieren Sie an den Verbindern (20) mit den Sechskantschrauben M10x60 (22), Unterlegscheibe M10 (23) und Sechskantmuttern M10 (24):

- oben an den Außenpfosten,
- unten an beiden zweiten Pfosten von außen.

**12.** Fasten the connectors to the up-rights with hexagon screw M8x16 (21), respectively, using slot nut M8 (19). Fit the slanting support on the connectors (20) using hexagon screw M10x60 (22), washer M10 (23) and hexagon nuts M10 (24):

- At the top of the outer post,
- At the bottom of both second posts from the outside.

### 13. Obere Netzspannung herstellen Variante 1 - mit Stahlseil:

**Empfehlung:** Stahlseil (25) nur über max. 25m spannen.

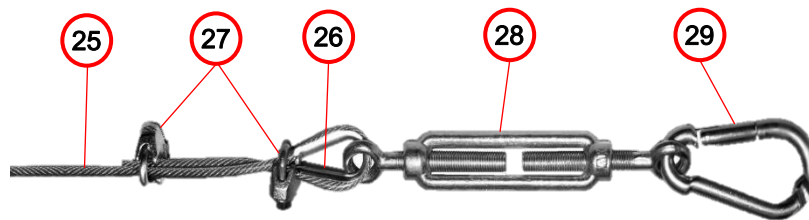

#### Stahlseillänge bestimmen:

Zuerst drehen sie die Seilspanner (28) soweit auf, so dass noch eine Reserve von ca. 3cm bleibt.

Das Stahlseil (25) und die Kausche (26) durch eine Öse des Seilspanners (28) fädeln und zu einer Schlaufe legen. Mit zwei Klemmen (27) das Stahlseil (25) verklemmen.

Auf der anderen Seite des Seilspanners einen Karabinerhaken (29) einhängen. Den Karabinerhaken in die Ringschraube (10) des ersten Pfostens einhängen.

Das Stahlseil (25) mit einer Kausche (26) zu einer weiteren Schlaufe legen und einen Karabinerhaken (29) in die Schlaufe einhängen.

Den Karabinerhaken (29) in die letzte zu erreichende Ringschraube (10) innerhalb von 25m einhängen und das Stahlseil (25) per Hand straffziehen.

Mit einer Seilklemme (27) verklemmen und das Stahlseil (25) ablängen.

Den Karabinerhaken (29) aushängen und die Seilklemme (27) lösen.

Das Stahlseil (25), durch ziehen am losen Ende, um ca. 15cm kürzen und mit zwei Seilklemmen (27) wieder verklemmen.

Wiederholen sie die Arbeitsschritte bei Verwendung mit mehreren Stahlseilen.

### 13. Making the upper net tension variant 1 - with Steel tensioning rope:

**Recommendation:** Steel rope (25) only over max. 25m tighten.

#### Determine steel rope length:

First, turn the rope tensioners (23) so far that they have a reserve of about 3cm.

Thread the steel rope (25) with one end and the thimble (26) through an eyelet of the rope tensioner (28) and make the rope to a loop. Use two clamps (27) to clamp the tensioning rope (25).

On the other side of the rope tensioner (28) hook a carabiner hook (29). Hook the carabiner hook (29) into a ring screw (10) of the first post.

Lay the steel rope (20) with a thimble (26) to further loop and hook a carabiner hook (29) into the loop.

Hook the carabiner hook (29) into the last attainable ring screw (10) within 25m and pull the steel rope (25) tighten by hand.

Clamp with a rope clamp (27) and cut the steel rope (25) to length.

Unhook the carabiner hook (29) and release a little bit the rope clamp (27).

Shorten the steel rope (25) by approx. 15cm by pulling on the loose end and clamp again it with two rope clamps (27).

Repeat the work steps when using several steel ropes.

## Stahlseilmontage:

## Steel rope mounting:



Das vorbereitete Stahlseil mit dem Karabinerhaken in die nach innen zeigender Bohrung des äußersten Pfostendeckels einhängen.

The steel rope with the carabiner hooks hook into the internal hole of the outermost post cover.

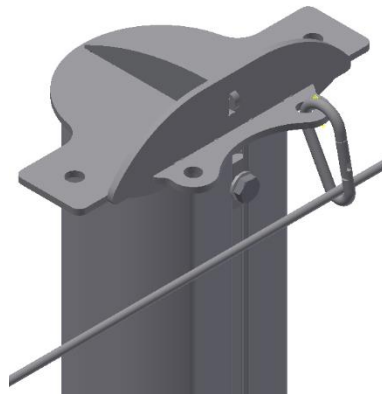

An jeden Pfosten, an dem das Stahlseil vorbeiläuft, einen Karabinerhaken in den Pfostendeckel einhaken und das Stahlseil einhängen.

On each post the steel rope passes, hook a carabiner hook into the post cover and hang the steel rope in.



Das Ende des Stahlseils mit dem Karabinerhaken in den zuletzt erreichbaren Pfostendeckel einhaken.

Hook the end of the steel rope with the carabiner hook into the last attainable post cover.

Zum Schluss das Stahlseil festhalten und durch drehen am Seilspanner (28) das Stahlseil spannen.

Finally, hold tight the steel rope and by turn the rope tensioner (28) to tightening the steel rope.

**Hinweis:** Beim Spannen des Stahlseils, darf dieses sich nicht verdrehen. Es kann passieren, dass sich die Spannung wieder löst.

**Note:** When tighten the steel rope, it must not twist. It can happen, that the tension solve again.

**14. Obere Netzspannung herstellen  
Variante 2 - mit Traverse:**

**14. Making the upper net tension  
variant 2 - with continuous traverse:**

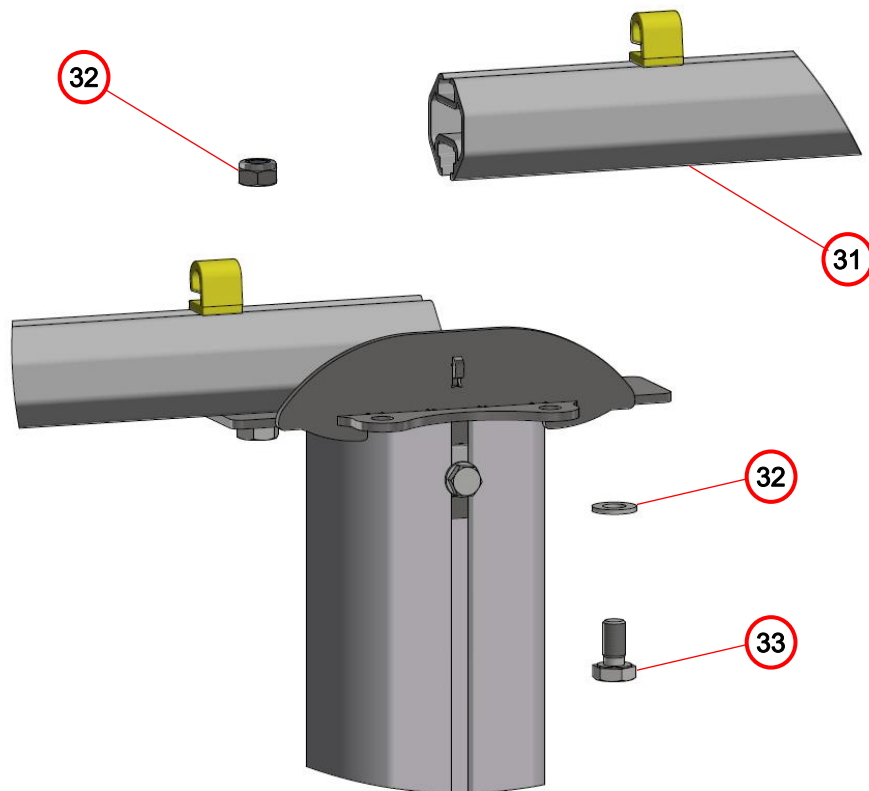

Jeweils zwei Sechskanmuttern M10 (32) in die Profilnut der Quertraversen (31) einschieben.

Insert two hexagon nut M10 (32) into the profile groove of the cross-traverse (31).

Die Quertraverse (31) und Pfostendeckel mit Hilfe der Sechskantschrauben M10x20 (33) und Unterlegscheiben M10 (34) in den Sechskanmuttern M10 (32) fest verschrauben.

Use the hexagon screw M10x20 (33), washers M10 (34) and hexagon nut M10 (32) to screw the cross-traverse (31) and post cover firmly.

## 15. Netz aufhängen mit Variante1:

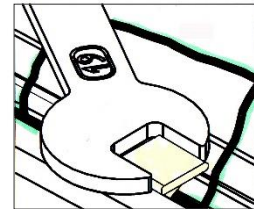
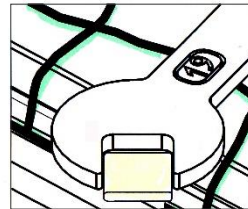
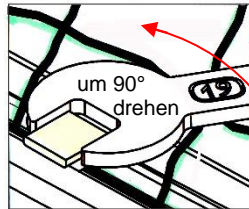
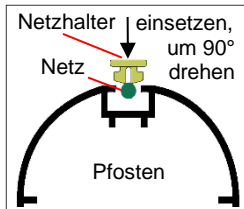

An den Außenpfosten (1) die Netzrandschnur zusammen mit den Netzhaltern (36) in die Profilnut drücken.

Mit den Montageschlüssel (39) die Netzhalter (36) um 90° drehen.

Alternativ z.B. mit einem Schraubenschlüssel SW19).

## 15. Hanging the net with variant1:

Press the net edge cord together with the net holders (36) into the profile groove on the outer post (1).

Use the mounting wrench (39) to turn the net holders (36) 90 °.

Alternatively, e.g., with a wrench SW19.

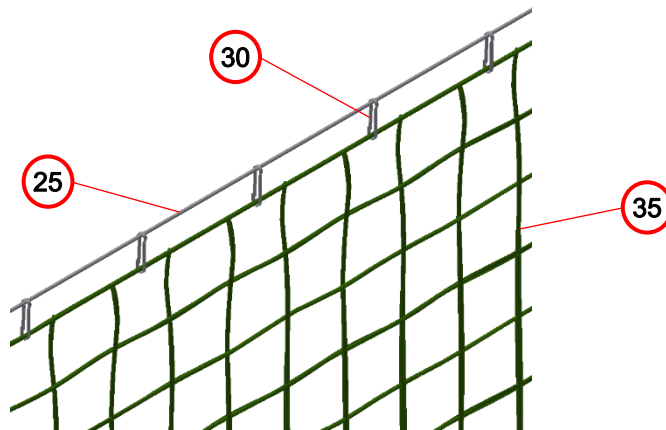

Mit vier Karabinerhaken (30) pro Meter wird das Netz (35) am oberen Stahlseil (25) eingehängt.

With four carabiner hooks (30) per Meter the net is attached to the upper steel rope (25).

## 16. Netz aufhängen mit Variante2:

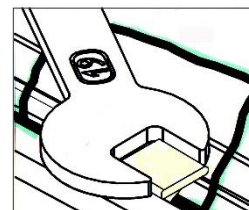
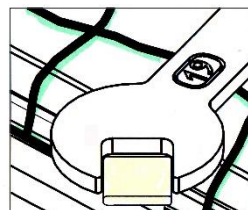
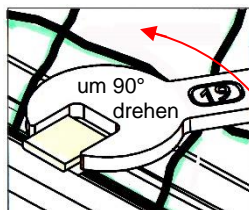
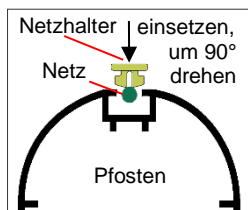

An den Außenpfosten (1) und den Traversen (31) die Netzrandschnur zusammen mit den Netzhaltern (36) in die Profilnut drücken.

Mit den Montageschlüssel (39) die Netzhalter (36) um 90° drehen.

Alternativ z.B. mit einem Schraubenschlüssel SW19.

## 16. Hanging the net with variant 2:

Press the net edge cord together with the net holders (36) into the profile groove on the outer post (1) and the traverses (31).

Use the mounting wrench (39) to turn the net holders (36) 90 °.

Alternatively, e.g., with a wrench SW19.



## 17. Untere Netzspannung herstellen:

**Empfehlung:** Stahlseil (25) nur über max. 25m spannen.

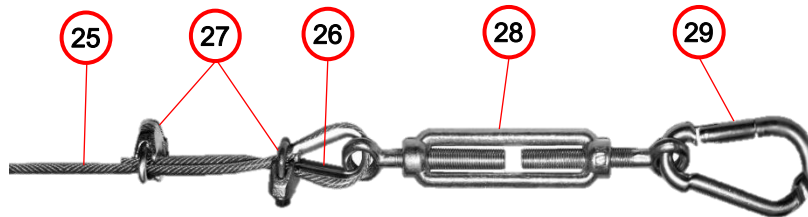

Zuerst drehen sie die Seilspanner (28) soweit auf, so dass noch eine Reserve von ca. 3cm bleibt.

Das Stahlseil (25) und die Kausche (26) durch eine Öse des Seilspanners (28) fädeln und zu einer Schlaufe legen. Mit zwei Seilklemmen (27) das Stahlseil (25) verklemmen.

## 17. Establish lower net tension:

**Recommendation:** Steel rope (25) only over max. 25m tension.

First of all, they turn the rope tensioners (28) so far that they have a reserve of about 3cm.

Thread the steel rope (25) with one end and the thimble (26) through an eyelet of the rope tensioner (28) and make the rope to a loop. Use two rope clamps (27) to clamp the steel rope (25).



Auf der anderen Seite des Seilspanners einen Karabinerhaken (24) einhängen. Den Karabinerhaken in die Ringschraube des ersten Pfostens einhängen.

On the other side of the rope tensioner (28) hook a karabiner hook (24). Hook the steel rope with the carabiner hooks into the ring screw M8 (10) of the outermost post.

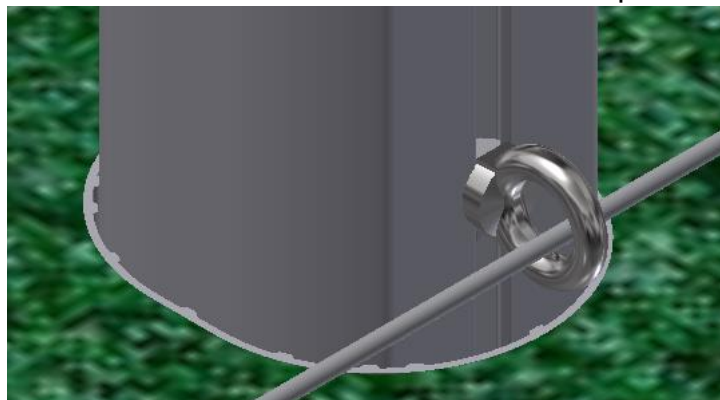

Das Stahlseil durch die Maschen des Netzes und durch alle Ringschrauben (10) der Pfosten fädeln, an denen das Stahlseil vorbeiläuft.

Thread the steel rope through the meshes of the net and through all the ring screws (10) of the posts on which the steel rope passes.

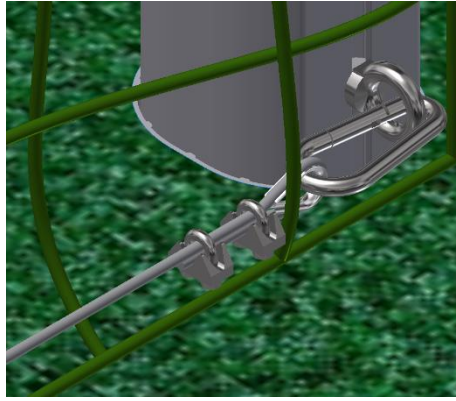

Das Stahlseil (25) mit einer Kausche (26) zu einer weiteren Schlaufe legen und einen Karabinerhaken (29) in die Schlaufe einhängen.

Den Karabinerhaken (29) in die letzte zu erreichende Ringschraube (10) innerhalb von 25m einhängen und das Stahlseil (25) per Hand straffziehen.

Mit zwei Seilklemmen (27) verklemmen und das Stahlseil (25) ablängen.

Zum Schluss das Stahlseil festhalten und durch drehen am Seilspanner (28) das Stahlseil (25) spannen.

**Hinwies:** Beim Spannen des Stahlseils, darf dieses sich nicht verdrehen. Es kann passieren, dass sich die Spannung wieder löst.

**Achtung:** Die Seilspanner (28) sollen außerhalb der Netzmaschen freiliegen!

Wiederholen sie die Arbeitsschritte bei Ballfanganlagen mit mehreren Stahlseilen.

Lay the steel rope (25) with a thimble (26) to further loop and hook a carabiner hook (29) into the loop.

Hook the carabiner hook (29) into the last attainable ring screw within 25m and pull the steel rope tight by hand.

Clamp with two rope clamps (27) and cut the steel rope to length.

Finally, hold tight the tensioning rope and by turn the rope tensioner (28) to tightening the steel rope (25).

**Note:** When tighten the steel rope, it must not twist. It can happen, that the tension solve again.

**Attention:** The rope tensioners (28) should lie outside the net mesh!

Repeat the work steps when using several steel ropes.

## Wartungshinweise

- Einmal im Monat müssen die Schraubverbindungen überprüft werden und eventuell wieder festgezogen werden.
- Einmal im Monat muss überprüft werden, ob das Netz noch richtig in der Netzbefestigung sitzt.
- Regelmäßige Kontrolle auf Beschädigungen und Bruchstellen.

Bei gerissener Netzrandschnur oder gerissenen Netzmaschen ist das Netz durch ein neues Netz zu ersetzen.

Sollten Netzhaken oder -halter das Netz nicht mehr halten oder fehlen, sind diese durch **Originalteile** zu ersetzen.

Hält das Netz nicht mehr die Form, dann ist es durch erneutes straffziehen der Spannseile wieder in Form zu bringen.

Sollte Befestigungsmaterial sich gelöst haben und fehlen sind, diese durch **Originalteile** zu ersetzen.

Drehmoment:

Bei M6-Schrauben: 6Nm

Bei M8-Schrauben: 16Nm

Bei M10-Schrauben: 32Nm

## Maintenance instructions

- Once a month the screws must be checked and possibly tightened.
- Once a month it must be checked whether the net is still properly seated in the net attachment.
- Regular checks on damage and breaking points

If the net edge cord is torn or the net mesh is torn, the net must be replaced with a new one.

If the net hooks or holders no longer hold the net or are missing, they must be replaced with **original parts**.

If the net no longer holds its shape, it can be brought back into shape by pulling the tensioning ropes taut again.

If fastening material has come loose and is missing, it must be replaced with **original parts**.

Torque:

For M6-screws: 6Nm

For M8-screws: 16Nm

For M10-screws: 32Nm

# Aufbau einer Ballfanganlage

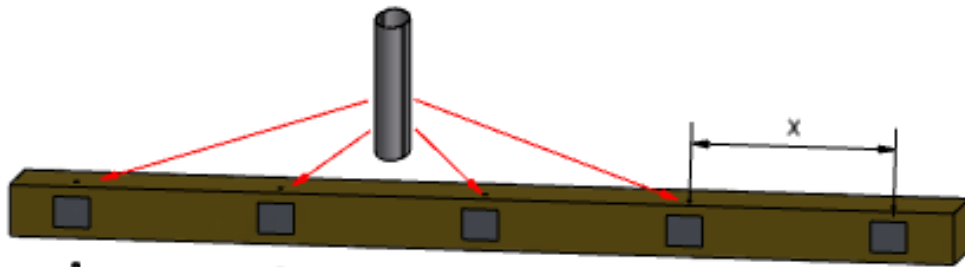

1. Bodenhülsen einbetonieren  
1. Ground sleeve concreting

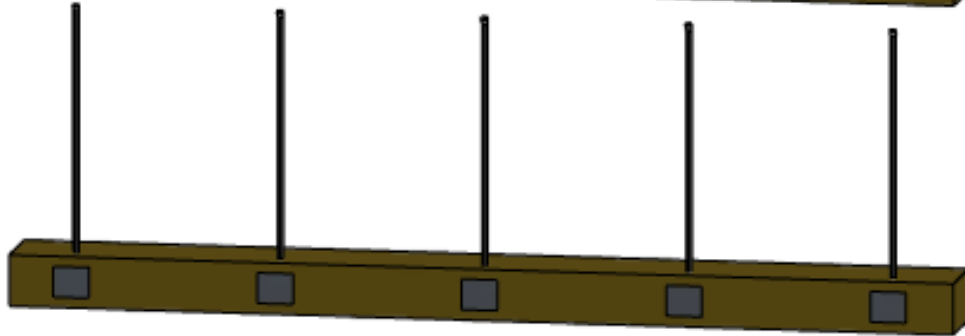

2. Pfosten aufstellen  
2. Set up the posts

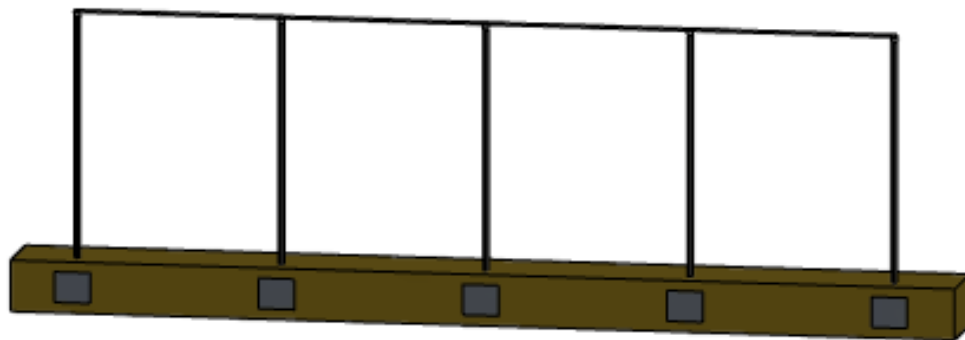

3. Quertraversen montieren oder Spannseil spannen  
3. Install the cross traverse or Tighten the tension rope

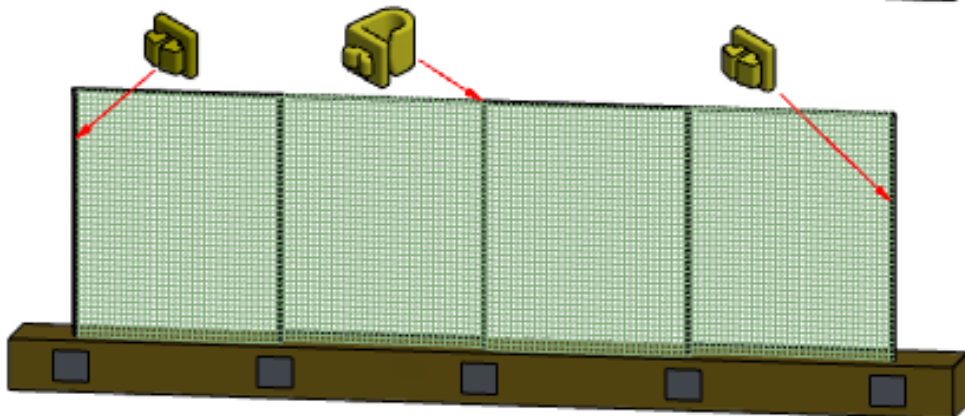

4. Netz mit Netzhaken an den Pfosten und Quertraversen befestigen  
Bei Anlagen mit Spannseil wird das Netz mit Karabinerhaken am Spannseil eingehängt

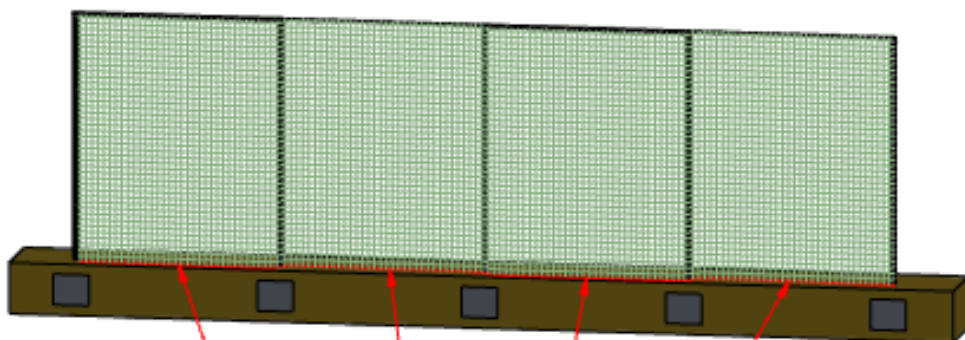

5. Spannseil aufteilen und durch die unterste Maschenreihe führen.  
Die Spannseilabschnitte max. 25m

5. Divide the tensioning rope and pass through the lowest row of mesh.  
Tension rope max. 25m



# Ballfanganlage

Pfostenprofil / Post profile:

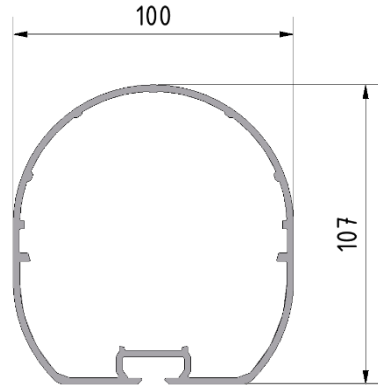

Spielfeld / Field

Die Betonpunktfundamente sollen aus C20/25 bestehen. Die Fundamente müssen 20cm unterhalb der Oberkante Boden gegossen werden. Die Bodenhülsen sollen mit der Spielfeldoberfläche Plan abschließen.

The concrete point foundations should consist of C20/25. The foundations must be cast 20cm below the top edge of the ground. The ground sleeves should be flush with the field surface.

Netzgröße / Net size 100x100x3			
Hülsenlänge / Einstecktiefe	Höhe über Boden	Empfohlener Pfostenabstand (Achismaß)	Größe der Betonfundamente Länge / Breite/ Tiefe
Sleeve depth / Insertion depth	Height above ground	Recommended Post distance (Dimension between axes)	Size of concrete foundation Length / Width / Depth
70cm / 50cm	3,00m	5,00m	70x70x60cm
70cm / 50cm	3,50m	5,00m	80x70x60cm
70cm / 50cm	4,00m	5,00m	90x70x60cm
70cm / 50cm	4,50m	5,00m	100x70x60cm
70cm / 50cm	5,00m	5,00m	110x70x60cm
70cm / 50cm	5,50m	4,50m	115x70x60cm
		5,00m	140x60x60cm <b>alternativ</b>
70cm / 50cm	6,00m	4,50m	120x70x60cm
		5,00m	140x60x60cm <b>alternativ</b>
70cm / 50cm	6,50m	4,50m	135x70x60cm
70cm / 50cm	7,00m	4,50m	145x70x60cm
Netzgröße / Net size 120x120x3			
Hülsenlänge / Einstecktiefe	Höhe über Boden	Empfohlener Pfostenabstand (Achismaß)	Größe der Betonfundamente Länge / Breite/ Tiefe
Sleeve depth / Insertion depth	Height above ground	Recommended Post distance (Dimension between axes)	Size of concrete foundation Length / Width / Depth
70cm / 50cm	3,00m	5,00m	70x70x60cm
70cm / 50cm	3,50m	5,00m	70x70x60cm
70cm / 50cm	4,00m	5,00m	80x70x60cm
70cm / 50cm	4,50m	5,00m	90x70x60cm
70cm / 50cm	5,00m	5,00m	100x70x60cm
70cm / 50cm	5,50m	4,50m	105x70x60cm
		5,00m	140x60x60cm <b>alternativ</b>
70cm / 50cm	6,00m	4,50m	115x70x60cm
		5,00m	140x60x60cm <b>alternativ</b>
70cm / 50cm	6,50m	4,50m	120x70x60cm
	6,45m	5,00m	140x60x60cm <b>alternativ</b>
70cm / 50cm	7,00m	4,50m	130x70x60cm
<b>Hinweis:</b> Die Fundamentgrößen sind ausgelegt für die <u>Windlastzone 2</u> und einer <u>Bodenpressung von 150kN/qm<sup>2</sup></u>			
<b>Note:</b> The foundation size are for the wind load zone 2 and a ground pressing of 150kN/qm <sup>2</sup>			

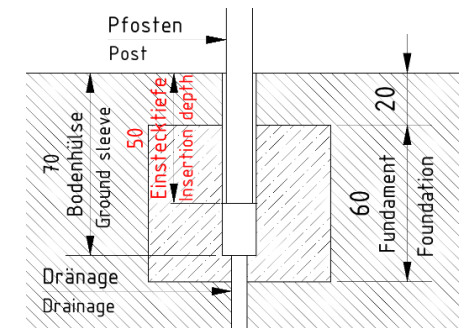
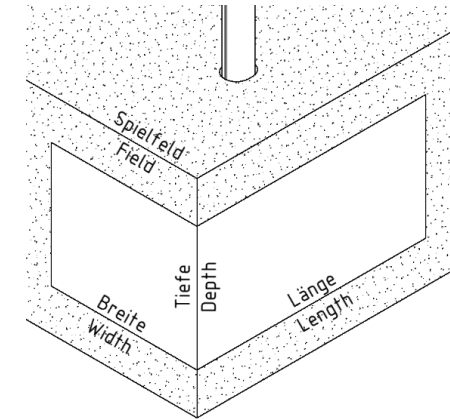

Bitte beachten sie, dass beim Gießen des Fundaments eine Entwässerungsmöglichkeit (Dränage), z.B. ein Stück Rundrohr, eingebaut wird.

Please note that during the casting of the foundation a dewatering possibility (drainage) is installed, e.g., a piece of round tube.